

ダイロック面取機ラインナップ

DWシリーズ 自動両面取機



DSシリーズ 片面取機



DS-Sシリーズ 下削り機



株式会社 **ダイロック**

〒550-0025 大阪市西区九条南2丁目5番24号 TEL:06-6582-1524(代) FAX:06-6582-3078

URL <https://dairock.jp/machine/> E-mail info@dairock.jp



Automatic Double End Chamfering Machine

自動両面取機

DW-Nシリーズ



株式会社 **ダイロック**



自動両面取機

DAIROCK

DW-Nシリーズ

カム式と空圧を採用したシンプルな機構の機械で、丸鋼や鋼管の内外面取りから端面加工まで幅広く対応できます。

シューターと切削ユニットが一体になっているので、長さの段取り替えが容易に行えます。

標準装備

(参考:DW-04N)

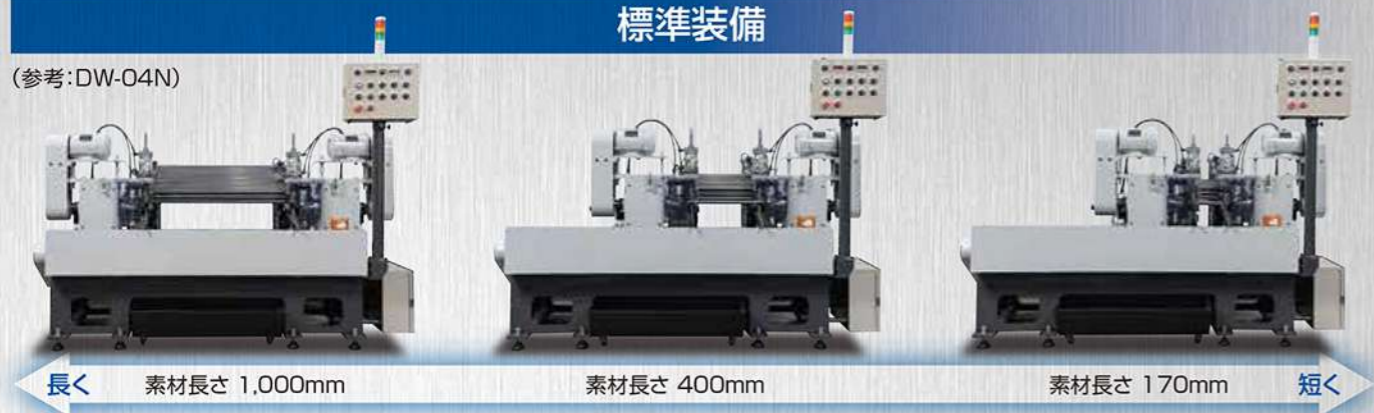

長く 素材長さ 1,000mm

素材長さ 400mm

素材長さ 170mm

短く

※仕様表参照



シューター一体式切削ユニット

チャック・スピンドル・シューター・ホッパー※1で1つのユニットになっています。

段取り替えの際は、ハンドルロックを解除しユニットを動かします(手動)

※1 ホッパーはオプション

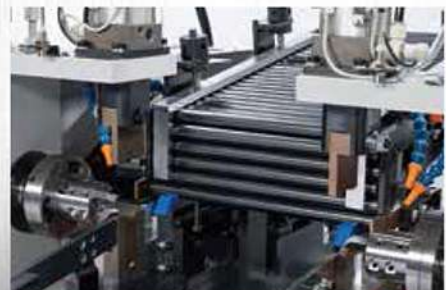

エアシリンダーチャッキング方式



ユニット一体型材料シューター



切削部カバー(安全装置 開時運転停止)



微調整ハンドル

面取量の調整は左右のハンドルで微調整できます。

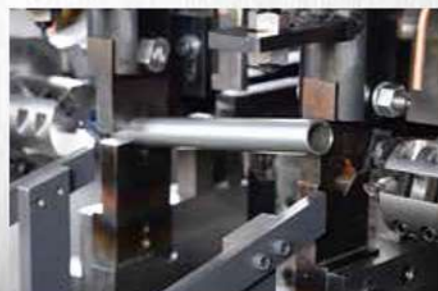

ミスチャックセンサー

ミスチャックが起きた場合でも、ワークやチップ、バイトの破損を防ぎます。



キリコ缶

キャスター付きのキリコ缶により、キリコの掃除が容易に行えます。

仕様表

		DW-01N	DW-02N	DW-03N	DW-04N	DW-05N	DW-06N	DW-07N
加工範囲 (全長)	最小値	130	130	130	130	130	130	130
	最大値	300	500	800	1,000	1,300	1,500	1,800
材料径		φ5~φ80 ※加工範囲には制限がありますので、ご確認ください。						
寸法(L)		1,800	2,000	2,200	2,500	2,700	3,000	3,300
寸法(W)※ホッパー除く		1,000	1,000	1,000	1,000	1,000	1,000	1,000
寸法(H)		1,400	1,400	1,400	1,400	1,400	1,400	1,400
重量		1,630	1,780	1,820	1,880	1,920	1,980	2,100
タクト		4秒~/1本 15本~/分 (径・長さによって異なります)						

レイアウト図

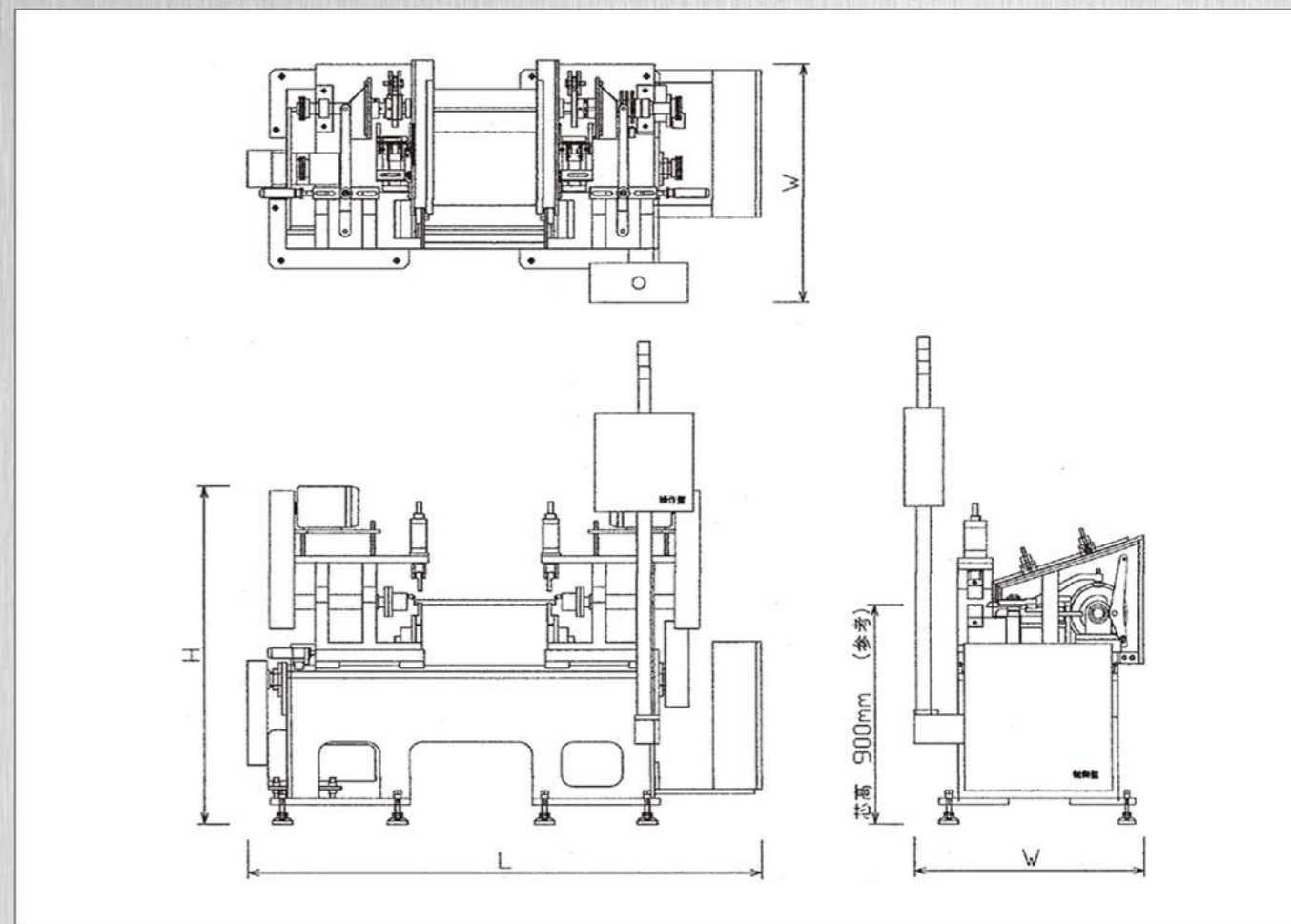

オプション



材料供給機(ホッパー)

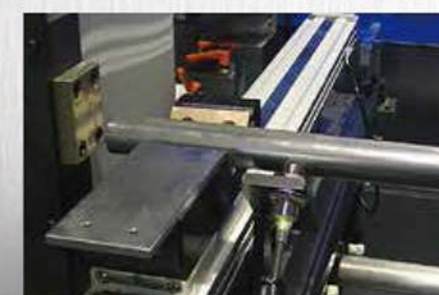

材料搬送装置

連続加工動画

